

MODO PROJECT



MODO PROJECT #2

L'AMBIENTE È DOMINATO DALLA CONTRAPPOSIZIONE TRA VOLUMI VUOTI E PIENI, SOTTOLINEATA DAL CONTRASTO FRA LE FINITURE SCELTE. IL ROSSO RUBINO ENFATIZZA I VANI A GIORNO, LA TINTA PAGLIA DEI FRONTALI STEMPERA TRANQUILLA L'IMPATTO. IL TOP IN GRES NERO GRECO DONA UN'ELEGANZA SOFFUSA, RIPRESA DALLA LUCE PERIMETRALE DIETRO LO SPECCHIO.

The room is dominated by the contrast between open and closed units, emphasised by the choice of finishes. The Rosso Rubino makes the open-units stand out while the Paglia colour on the front panels tones down the impact. The top in Gres Nero Greco adds a touch of subdued elegance, echoed by the perimeter lighting behind the mirror.

La pièce est dominée par la superposition entre volumes vides et pleins, soulignée par le contraste entre les finitions choisies. Le Rosso Rubino met en valeur les niches et la teinte Paglia des panneaux frontaux atténue l'impact visuel. Le plan en Gres Nero Greco confère une élégance délicate, soulignée par la lumière périphérique au dos du miroir.

El ambiente está dominado por la contraposición entre volúmenes vacíos y llenos, subrayada por el contraste entre los acabados seleccionados. El Rosso Rubino enfatiza los elementos abiertos, la tinta Paglia de las partes frontales diluye tranquilamente el impacto. La encimera de Gres Nero Greco dona una tenue elegancia, retomada por la luz perimetral detrás del espejo.

В этом пространстве доминирует противопоставление пустых и заполненных сегментов, которое подчеркивает контраст между выбранными видами отделки. Отделка Rosso Rubino выделяет открытые ниши, а спокойная краска Paglia на передних панелях смягчает этот эффект. Столешница с отделкой Gres Nero Greco, подчеркнутая периметральной подсветкой позади зеркала, придает негромкую элегантность.

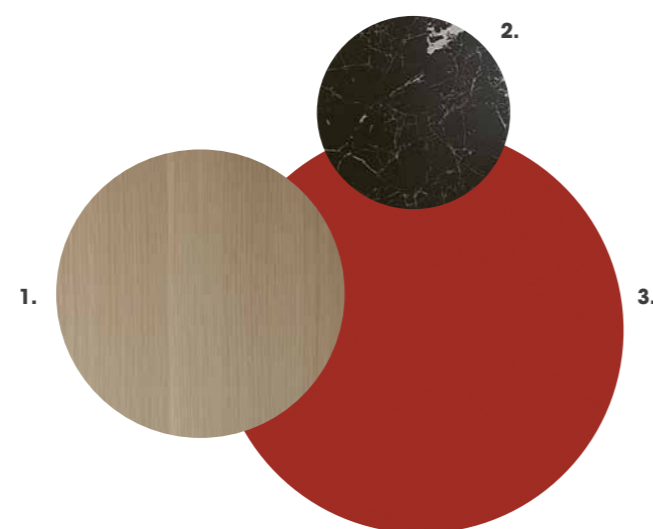
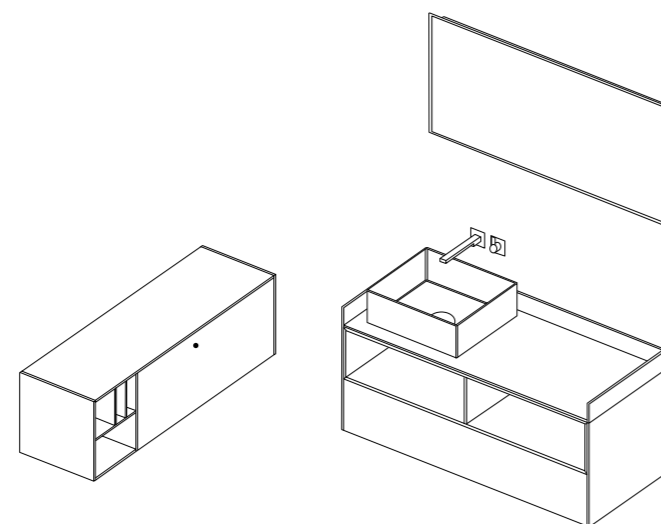

- 1. ANTE IN MELAMINICO PAGLIA
- 2. TOP E LAVABO IN GRES NERO GRECO
- 3. VANO A GIORNO LACCATO SAND ROSSO RUBINO

- 1. Doors in Paglia melamine finish
- 2. Top and wash basin in Gres Nero Greco
- 3. Open-units in Sand Rosso Rubino lacquer finish

- 1. Portes en mélaminé Paglia
- 2. Plan et lavabo en Gres Nero Greco
- 3. Niche laquée Sand Rosso Rubino

- 1. Hojas de melamínico Paglia
- 2. Encimera y lavabo de Gres Nero Greco
- 3. Elementos abiertos lacados Sand Rosso Rubino

- 1. Створки из ламинированной ДСП с отделкой Paglia
- 2. Столешница и раковина с отделкой Gres Nero Greco
- 3. Лакированная открытая ниша с отделкой Sand Rosso Rubino



LA BASE A GIORNO, CHE PERMETTE
UN APPOGGIO PRATICO E VELOCE,
POSIZIONATA SOTTO IL TOP VASSOIO.
SDRAMMATIZZA LA RAZIONALITÀ
DELLA COMPOSIZIONE.

The open base unit, creating a handy, easily-accessible space under the Vassoio top, tones down the rational look of the composition.

La base ouverte positionnée sous le plan Vassoio, qui offre un support pratique et rapide, dédramatise la rationalité de la composition.

La base abierta, que permite un apoyo práctico y rápido, situada debajo de la encimera Vassoio, minimiza la racionalidad de la composición.

Открытое основание, которое позволяет создать практичную простую опору, установленное под столешницу Vassoio, позволяет избежать ощущения излишней рациональности.



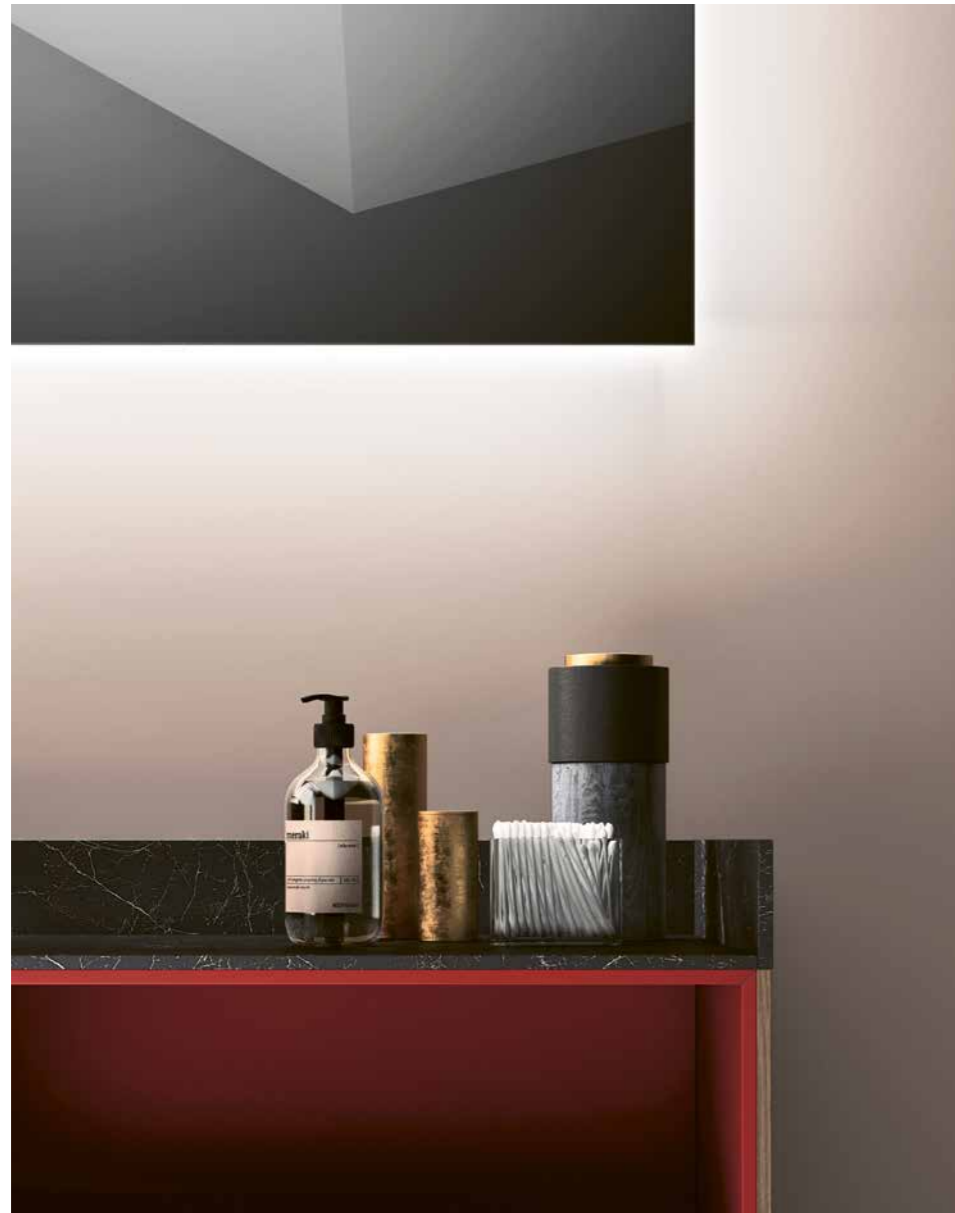



LE ALZATINE LATERALI E POSTERIORE DEL TOP VASSOIO SONO RIFINITE A MANO SU TUTTI I LATI A VISTA. BORDI COMPRESI, E REALIZZATE IN GRES NERO GRECO, COME IL LAVABO DUAL. POSTO IN APPOGGIO, CON INTERNI BIANCHI IN CORIAN® A CREARE UN ELEGANTE CONTRASTO.

The side and rear backsplashes of the Vassoio top are hand-finished on all visible sides, including the edges, in Gres Nero Greco, like the Dual counter top wash basin, lined with white Corian® creating an elegant contrast.

Les rehausses latérales et arrière du plan Vassoio sont finis à la main sur tous les côtés apparents, bords compris, et ils sont réalisés en Gres Nero Greco, comme le lavabo Dual, posé, avec intérieurs blancs en Corian® pour créer un contraste élégant.

Los copetes laterales y posterior de la encimera Vassoio están acabadas a mano en todos los lados en vista, bordes incluidos, y realizadas de Gres Nero Greco, como el lavabo Dual, situado como apoyo, con interiores blancos de Corian® para crear un contraste elegante.

Боковые и задние бортики столешницы Vassoio отделаны вручную по всем видимым сторонам, включая края, и выполнены из материала с отделкой Gres Nero Greco, так же, как и раковина Dual, установленная на опору с белыми внутренними стенками из материала Corian®, который создает эlegantный контраст.

NEL MOBILE MAKE UP L'ANTA A RIBALTA DIVIENE PIANO D'APPOGGIO ILLUMINATO DA LED INTERNI E IL COPERCHIO SOLLEVATO SVELA LO SPECCHIO INTEGRATO. SI APRE COSÌ UN CONTENITORE DEDICATO ALLA CURA PERSONALE, UNO SPAZIO PER BIJOU E PRODOTTI DI BELLEZZA.

The flap-down door in the Make Up unit turns into a practical surface lighted by internal LED lighting while the lid, when lifted, reveals an integrated mirror. Creating a compartment dedicated to personal care and a place in which to keep your bijoux and beauty products.

Dans le meuble Make Up, la porte basculante devient une surface de support éclairée par des LED internes et le couvercle relevé révèle le miroir intégré. Celui ouvre un espace de rangement dédié à la toilette, un compartiment pour les bijoux et aux produits de beauté.

En el mueble Make Up la puerta abatible se convierte en una superficie de apoyo iluminado por luces LED internas y la tapa levantada descubre el espejo integrado. De esta forma se abre un contenedor para el cuidado personal, un espacio para bijoux y productos de belleza.

В туалетном столике Make Up откидная створка становится опорной поверхностью со светодиодной внутренней подсветкой LED, а поднятая крышка открывает взору встроенное зеркало. И так открывается ящичек для средств по уходу за телом, украшений и косметики.

