

**MODO PROJECT**



## MODO PROJECT #4

**ELEGANZA CHE DIVENTA ESCLUSIVITÀ:  
UNA COMPOSIZIONE DOPPIO LAVABO  
PER UN LUSO CONTEMPORANEO FATTO DI LINEE  
PULITE, FORME ESSENZIALI E MATERIALI CON TONI  
CALDI ED EFFETTI NATURALI CHE TRASMETTONO  
ARMONIA ED EQUILIBRIO ALL'INSIEME.**

Elegance takes on an exclusive note with a double wash basin composition creating a clean-lined, contemporary touch of luxury featuring simple shapes and materials in warm colours and natural effects, which convey a combination of harmony and balance.

L'élégance devient exclusive : une composition à deux lavabos pour un luxe contemporain fait de lignes épurées, de formes essentielles et de matériaux aux tons chauds et aux effets naturels pour transmettre harmonie et équilibre à ensemble.

Elegancia que se convierte en exclusividad: una composición con doble lavabo para un lujo contemporáneo realizado con líneas limpias, formas esenciales y materiales con tonos cálidos y efectos naturales que transmiten armonía y equilibrio al conjunto.

Элегантность, которая становится эксклюзивом. Двойная раковина создает эффект современной роскоши благодаря четким линиям, минималистичным формам и материалам теплых оттенков с эффектом натуральных фактур, совокупность которых передает ощущение гармонии и равновесия.

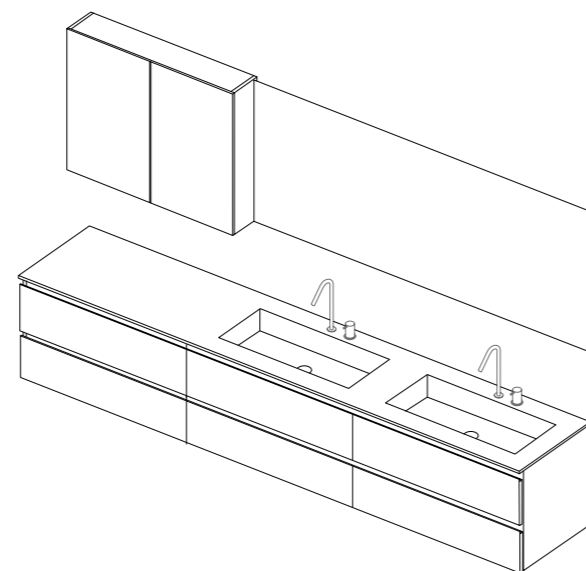

- 1. ANTE IN MELAMINICO MORO
- 2. TOP IN GRES EMPERADOR EXTRA

- 1. Doors in Moro melamine finish
- 2. Top in Gres Emperador Extra

- 1. Portes en mélaminé Moro
- 2. Plan en Gres Emperador Extra

- 1. Створки из ламинированной ДСП с отделкой Moro
- 2. Столешница с отделкой Gres Emperador Extra

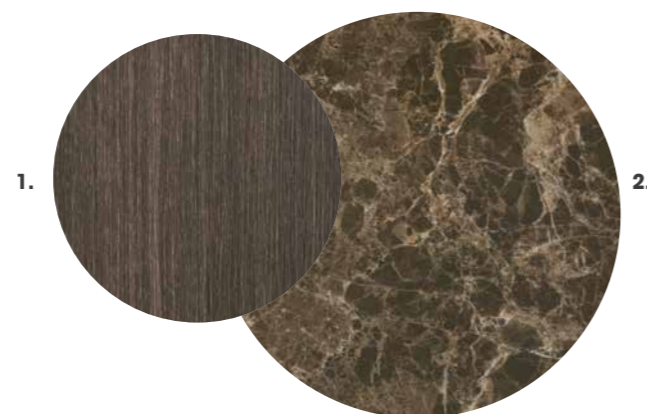

**MODERNA ELEGANZA E PRATICITÀ:  
IL MELAMINICO, SOPRATTUTTO  
SE TERMOSTRUTTURATO COME PER LE BASI  
QUI PROPOSTE, HA ORMAI LO STESSO  
EFFETTO ALLA VISTA DEL LEGNO  
E RESISTE MOLTO DI PIÙ A LIQUIDI  
E ABRASIONI. FORTE CONTRO  
LE MACCHIE È PRATICO DA PULIRE  
ANCHE IL TOP CON DOPPIA VASCA  
INTEGRATA IN GRES EMPERADOR EXTRA,  
COPRIPILETTA COMPRESA.**

Modern elegance and practicality:  
melamine, especially if thermo-structured  
as for the base units shown here, has  
the same visual effect as wood and it is  
highly resistant to liquids and abrasions.  
The counter top with two recessed wash  
basins in gres Emperador Extra, including  
the plug cover, is stain-resistant and easy  
to clean.

Élégance moderne et commodité : le  
mélaminé, surtout s'il est thermostructuré  
comme pour les bases proposées ici, offre  
désormais le même aspect que le bois et  
résiste beaucoup mieux aux liquides et aux  
abrasions. Le plan avec double vasque  
intégrée en gres Emperador Extra est, lui  
aussi, particulièrement résistant aux taches  
et facile à nettoyer et comprend un couvre-  
bonde.

Elegancia moderna y practicidad:  
el melamínico, sobretodo si está  
termoestructurado como para las bases  
propuestas, tiene el mismo efecto a la vista  
que la madera con una resistencia mayor  
a líquidos y abrasiones. Fuerte contra las  
manchas y práctico de limpiar incluso la  
encimera con doble pila integrada de gres  
Emperador Extra, cubrepileta incluida.

Современная элегантность и  
практичность: ламинированная ДСП,  
особенно термоструктурные панели, как  
те, из которых сделаны предлагаемые  
здесь основания, на вид ничем не  
отличается от дерева и намного  
лучше выдерживает воздействие  
влаги и абразию. Столешница с двумя  
раковинами с отделкой Gres Emperador  
Extra с щитком, закрывающим сток,  
тоже отлично отталкивает загрязнения  
и удобна в очистке.



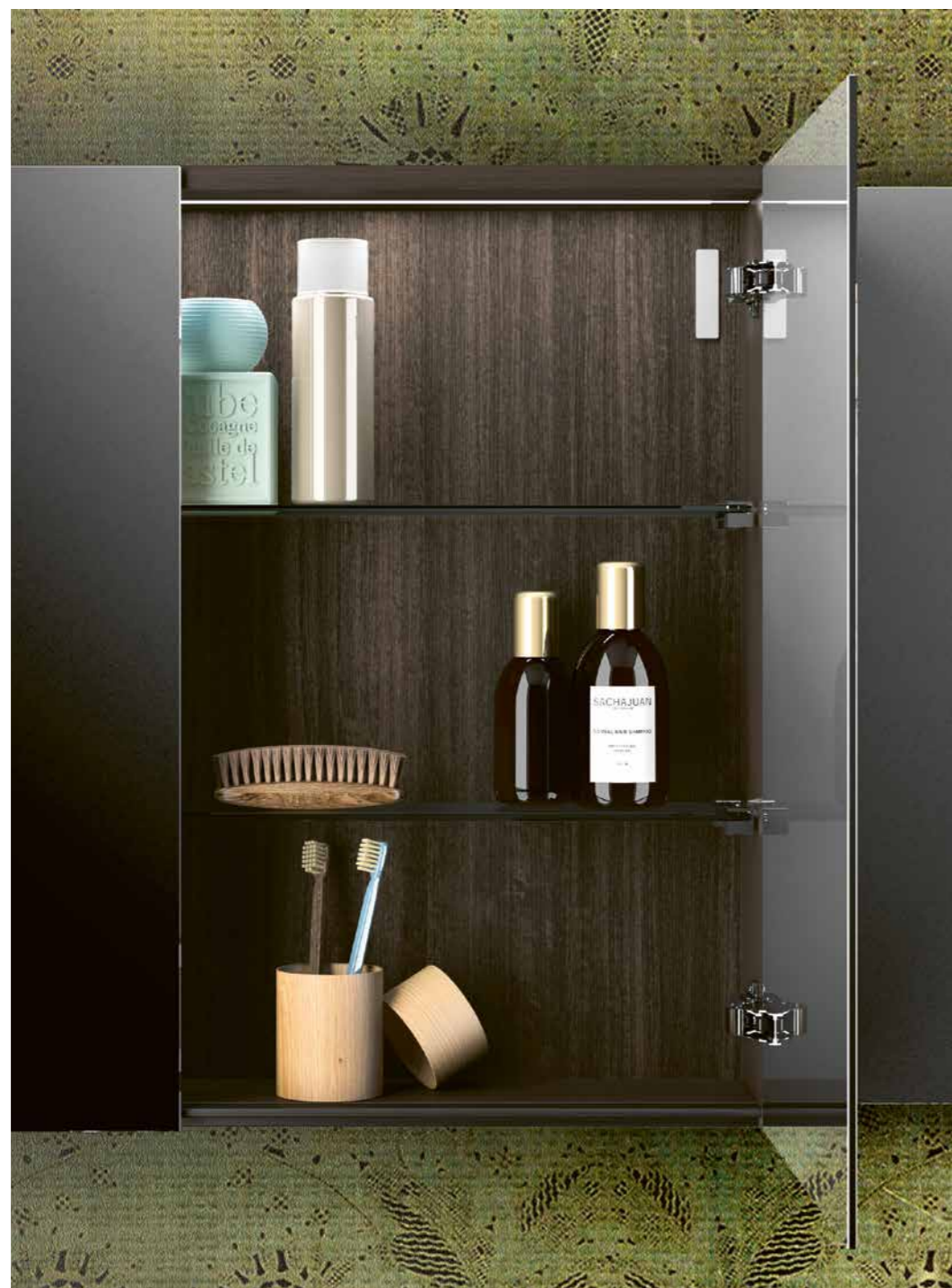

UN DETTAGLIO UTILE: I CASSETTI  
REGGILAVABO HANNO DI SERIE  
UNO SCANSO SIFONE. CORREDATO  
DA TRE PRATICHE VASCHE  
PORTAOGGETTI. IN TINTA  
CON LE SPONDINE.

A practical detail: the washbasin drawers  
u-shaped have three handy storage trays,  
in the same colours as the drawer sides.

Un détail utile : les tiroirs porte-lavabos  
sont dotés, de série, d'un évidement pour  
le siphon et de trois bacs de rangement  
pratiques coordonnés aux bords.

Un detalle útil: los cajones tienen de serie  
el corte para sifón y son, equipado por  
tres prácticos recipientes portaobjetos, del  
mismo color del cason interior.

Полезная деталь: в ящики опоры  
раковины встроены открытый в центре  
отсек для сливной трубы с тремя  
практичными отделениями в цвет  
бортиков.

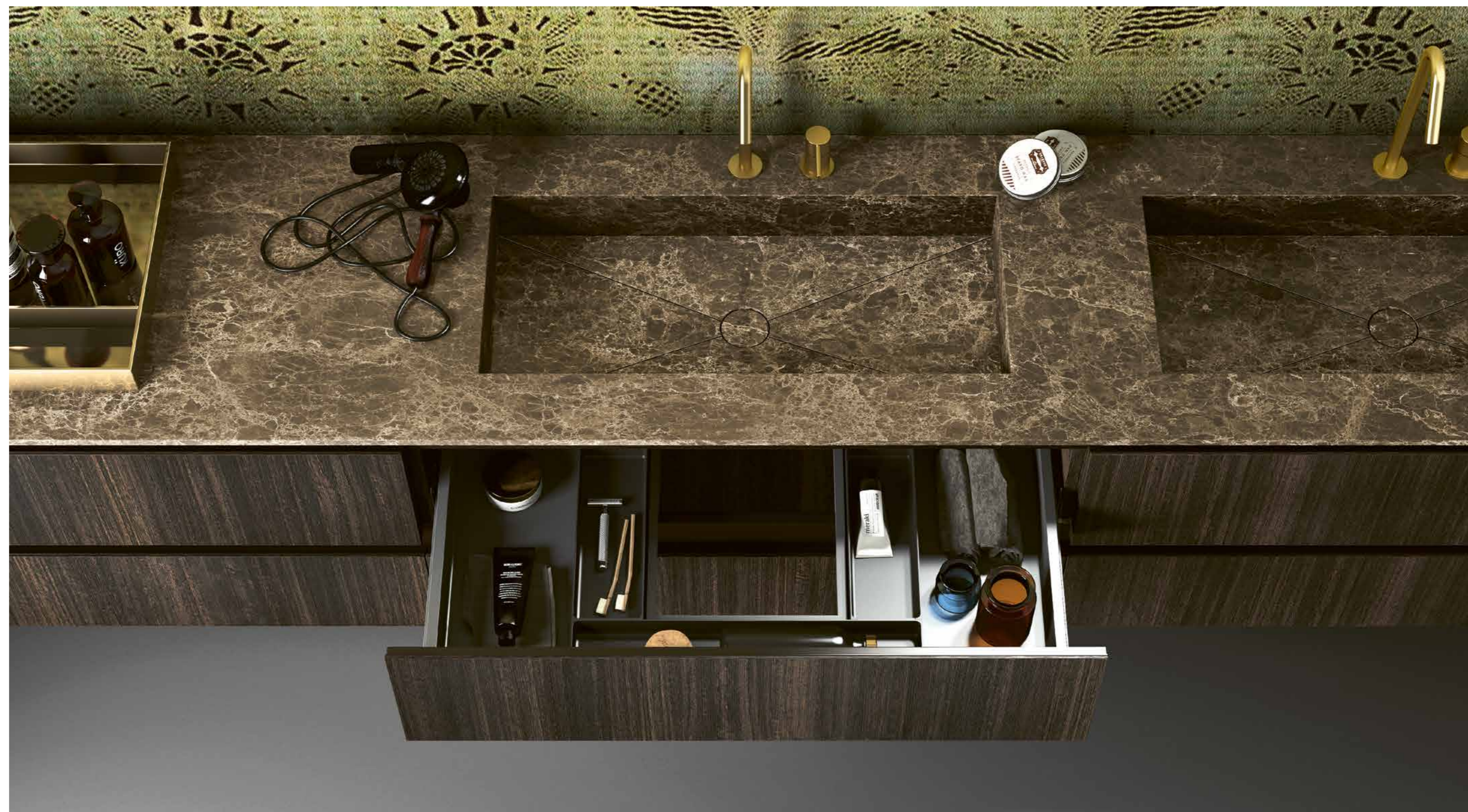

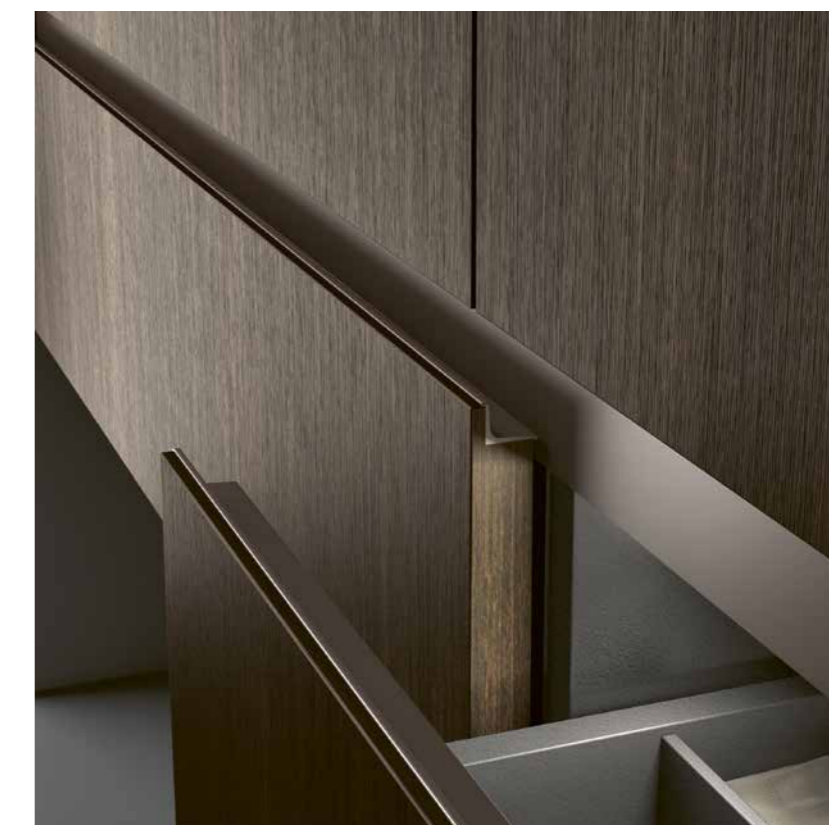

**APERTURE MINIMALI MA TECNICHE. SISTEMA PUSH-PULL PER LE COLONNE INCASSATE A PARETE CON UN'ANTA A SPECCHIO E LE ALTRE IN FINITURA MORO. PROFILI STEP IN ALLUMINIO BRUNITO PER I FRONTALI CHE NE AGEVOLANO LA PRESA E SONO IN TONO CON LA GOLA PIATTA.**

Minimal, but technical opening systems. Push-pull system for the tall recessed wall units with one mirror door and the others in a Moro finish; Step Brunito aluminium profiles for the front panels, which match the flat groove handle, make them easier to grip.

Ouvertures minimales mais techniques. Système push-pull pour les colonnes murales avec une porte-miroir et les autres avec finition Moro ; profilés Step en aluminium Brunito pour les panneaux frontaux qui en facilitent la prise et sont coordonnés à la prise de main plate.

Aperturas minimales pero técnicas. Sistema push-pull para las columnas encastradas en la pared con una hoja con espejo y las otras con acabado Moro; perfiles Step de aluminio Brunito para las partes frontales que facilitan el agarre y se combinan con el cimacio plano.

Минималистичные, но одновременно с этим функциональные открывающие механизмы. Встроенные настенные колонны оснащены системой push-pull, одной зеркальной створкой и створками с отделкой Moro. На передние панели установлены профили Step из алюминия Brunito в тон с ручкой-профилем, благодаря которым ящики легко открываются.