

Euvira

Jader Almeida, 2013

ClassiCon

Classic Contemporary Design



Der Schaukelsessel Euvira von Jader Almeida pendelt souverän zwischen Gestern und Heute, zwischen Leichtigkeit und Solidität. Mit seinen präzise ausformulierten Formverläufen ist er Ausdruck zeitgenössischer Designs. Seine Materialwahl und die Materialverarbeitung machen ihn gleichzeitig zu einer Reminiszenz an die Entwürfe der großen brasilianischen Meister des Designs der Sechziger- und Siebzigerjahre. Obwohl er die Bequemlichkeit eines breiten Schaukelstuhls bietet, wirkt er durch die fein gezeichneten Linien und die Verjüngungen von Lehnen und Kufen zur Mitte hin von allen Seiten luftig und elegant. Die kordelbespannten Flächen verleihen dem Sessel besondere Leichtigkeit und lassen vor allem in der Bewegung ein faszinierendes grafisches Linienspiel entstehen. In dunkel gebeizter Eiche mit schwarzer Kordel zeugt er am stärksten von der Herkunft seines Entwerfers. In heller Eiche mit hanffarbener Kordelbespannung wirkt er fast wie ein skandinavischer Möbelklassiker. Mit stoff- oder lederbezogenen Polstern erhält er die Anmutung eines eleganten Clubsessels. In jeder Ausführung aber schwingt er mühelos zwischen Vergangenheit und Gegenwart, Stabilität und Eleganz. Euvira wurde mit dem IF Product Design Award und dem Red Dot Design Award ausgezeichnet.

Le fauteuil à bascule Euvira, créé par Jader Almeida, dans son mouvement de va-et-vient majestueux, balance entre hier et aujourd'hui, entre légèreté et solidité. Grâce aux contours précis de ses formes renflées et affinées, le fauteuil est l'expression même du design contemporain. Le choix et la finition du matériau évoquent une réminiscence des créations des grands maîtres du design brésilien des années soixante et soixante-dix. Tout en offrant le confort d'un large fauteuil à bascule, ses lignes finement dessinées, ses accoudoirs et ses patins affinés des côtés vers la partie centrale lui confèrent finesse et élégance. Le dossier et l'assise tendus de cordonnet donnent à ce fauteuil une légèreté toute particulière et créent un jeu graphique des lignes fascinant notamment lorsqu'il bascule. En chêne teinté brun foncé combiné au cordonnet noir il témoigne au mieux de l'origine de son créateur. La version en chêne clair combinée au cordonnet couleur chanvre rappelle le mobilier scandinave classique. Un capitonnage en tissu ou en cuir lui donne l'aspect d'un élégant fauteuil club. Quel que soit le modèle choisi, ce fauteuil oscille aisément entre passé et présent, stabilité et élégance. Euvira a été récompensé du prix IF Product Design et du prix Red Dot Design.

The Euvira rocking chair by Jader Almeida is a masterful blend of yesterday and today, lightness and solidity. With its precisely orchestrated flowing lines, thickening and tapering to form a pleasing rhythm, the chair is a signature expression of contemporary design. At the same time, the choice of materials and their treatment recalls the work of the great Brazilian design masters of the 1960s and 70s. While offering all the comfort of a capacious rocking chair, the piece's fine lines and the way the armrests and runners taper towards the middle make an airy and elegant impression from any angle. The cord seat and backrest lend the chair a special lightness and transparency, unfolding a fascinating graphic play of lines especially when in motion. The version in dark stained oak with black cord attests the most strikingly to the origin of its designer. In pale oak with hemp-coloured cord, the chair looks almost like a Scandinavian furniture classic. With fabric or leather upholstery, it takes on the feel of an elegant club chair. In every version, it oscillates effortlessly between past and present, stability and elegance. Euvira has been recognised with the IF Product Design Award and the Red Dot Design Award.

La mecedora Euvira de Jader Almeida se balancea con ligereza entre el ayer y el hoy, entre la ligereza y la solidez. Con sus formas diseñadas con precisión constituye una expresión del diseño moderno. La elección y el acabado de los materiales la convierten a su vez en una reminiscencia de los modelos de los grandes maestros brasileños del diseño de la década de los sesenta y setenta del siglo pasado. Aunque está dotada de la comodidad de una amplia mecedora ofrece, desde cualquier ángulo, un aspecto ligero y elegante gracias a sus finamente dibujadas líneas y el estrechamiento de los respaldos y los patines hacia el centro. Las mallas de cordel aportan a este sillón su especial ligereza creando, sobre todo en movimiento, un fascinante juego de líneas gráficas. En la versión de roble con barniz oscuro y cordel negro es como más denota el origen de su diseñador. En roble claro con malla de cordel color cáñamo recuerda a un clásico mueble escandinavo. Tapizado en tela o piel obtiene un aire de elegante sillón de club. En cualquiera de estos acabados, sin embargo, se balancea con agilidad entre el pasado y la actualidad, entre la estabilidad y la elegancia. Euvira ha sido distinguida con los premios de diseño IF Product Design Award y Red Dot Design Award.

Euvira

Jader Almeida, 2013

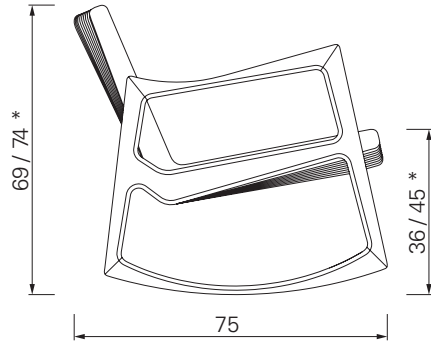
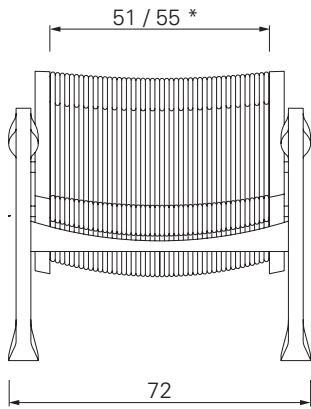

* Maße gepolsterte Ausführung
* Upholstered version dimensions

Gestell in Holz massiv, klar lackiert oder dunkel gebeizt. Wahlweise Bespannung mit Kordel oder Polsterung aus Polyurethan mit Gummigurten und Bezug aus Stoff oder Leder. Details, Farbauswahl und Europäische Standards siehe Preisliste.

Base in solid wood, with clear varnish or dark-stained. Choice of nylon cord seat or upholstery in fabric or leather with polyurethane padding and rubber belts. Details, colours and European standard tests see price list.

Piètement en bois massif verni ou teinté foncé. Dossier et assise tendus de cordonnet ou capitonnage en polyuréthane avec sangles en caoutchouc et revêtement en tissu ou cuir au choix. Détails, choix des couleurs et normes européennes, voir la liste de prix.

Estructura de madera maciza, con lacado transparente o barniz oscuro. A elección, malla de cordel o con acolchado de poliuretano con cintas de goma y tapicería de tela o piel. Para más detalles, colores y normas europeas, ver lista de precios.



Eiche natur, Kordel hanffarben
Oak, cord hemp-coloured



Eiche braun gebeizt, Kordel schwarz
Oak brown-stained, cord black

Eiche schwarz gebeizt, Kordel schwarz
Oak black-stained, cord black



Eiche braun gebeizt, Leder schwarz
Oak brown-stained, leather black