



Collezione "Cassina iMaestri"

Designed by

Le Corbusier, Pierre Jeanneret,
Charlotte Perriand, 1935



Produced

Cassina, 1985

Adapté par

Charlotte Perriand, 1984

Struttura

- Telaio crociera sotto piano in piatto d'acciaio, gambe in tubolare di acciaio, basi rotonde in ghisa. Finitura verniciatura liscia di colore grigio.
- Piano
- In pannello di particelle di legno (truciolare) con bordo e doghe in massello di noce. Finitura vernice opaca trasparente.
- Sotto piano
- MDF laccato bianco opaco.
- Appoggi a terra
- Feltro.

Structure

- Cross frame under top in steel plate, legs in steel rod, round bases in cast-iron. Finishing smooth lacquer in grey colour.
- Top
- In wood particles panel (chipboard) with edge and slats in massive walnut wood. Finishing matt transparent lacquer.
- Under top
- MDF white mat lacquered.
- Feet
- Felt pads.

Struktur

- Kreuzförmiger Rahmen unter der Tischplatte aus Stahlplatte, Beine aus Stahlrohr, runde Basis aus Gusseisen. Finish glatte, graue Lackierung.
- Tischplatte
- In Holzfaserverplatte (Spanplatte) mit Rand und Latten aus Massiv-Nussholz. Finish matter Transparentlack.
- Unterbauplatte
- MDF mit mattweißer Lackierung.
- Bodenauflagen
- Filz.

Structure

- Cadre en croix sous le plateau en plaque d'acier, pieds en acier tubulaire, bases rondes en fonte. Finition peinture lisse de couleur grise.
- Plateau
- En panneau de particules de bois (aggloméré) avec bord et lattes en noyer massif. Finition peinture matte transparente.
- Dessous de plateau
- MDF laqué blanc mat.
- Appuis au sol
- Feutre.

011 4G

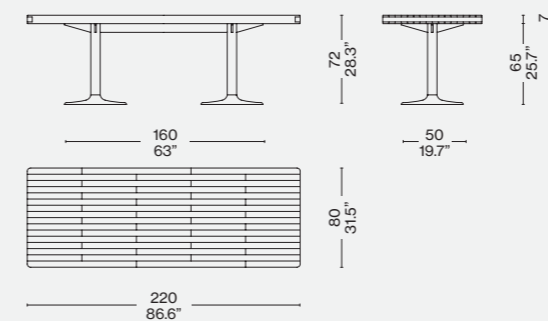

Finiture/Finishes/
Ausführungen/Finitions

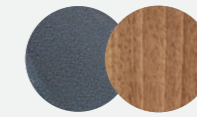

Basamento ghisa grigia/Base in
grey cast iron/Socket aus grauguß/
Piètement fonte grise — Piano noce
naturale/Natural walnut top/Platte
nußbaum natur/Plateau noyer naturel

Identifying marks and production numbers

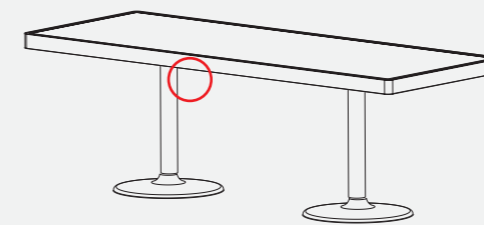

Cassina LC11-P-N° Le Corbusier® G. Jeanneret® Ch. Perriand®

ITA

Il modello fu progettato da Le Corbusier, Charlotte Perriand e Pierre Jeanneret in due esemplari. Il primo, disegnato nel 1934 per l'appartamento parigino di Le Corbusier, presentava il piano in marmo, mentre il secondo, realizzato nel 1935 per la Maison du Jeune Homme di Bruxelles, aveva il piano in ardesia. Il tavolo elegante e imponente è definito da un basamento in ghisa grigia con piedi circolari, ampi e stabili e ritzi slanciati. Su questa struttura portante si appoggia saldamente il piano massiccio in noce naturale. L'impatto scultoreo lo rende un arredo iconico di grande pregio e versatilità, facilmente interpretabile sia in scenari classici che moderni.

DEU

Dieses Modell wurde von Le Corbusier, Charlotte Perriand und Pierre Jeanneret in zwei Exemplaren entworfen. Das erste aus dem Jahre 1934 wurde für die Pariser Wohnung von Le Corbusier entworfen und hatte eine Marmorplatte, das zweite, das für die Maison du Jeune Homme in Brüssel gestaltet wurde, wies eine Schieferplatte auf. Der elegante, imposante Tisch wird durch ein Gestell aus grauem Gusseisen mit kreisförmigen, breiten Beinen charakterisiert, die stabil, gerade und schlank sind. Auf dieser Tragestruktur liegt die massive Tischplatte aus Nussholz fest und solide auf. Die skulpturenhafte Wirkung macht diesen Tisch zu einem ikonischen Einrichtungsobjekt mit hohem Prestige und mit vielseitiger Verwendung. Er kann ganz einfach sowohl in klassischem als auch in modernem Ambiente interpretiert werden.

ENG

Designed by Le Corbusier, Charlotte Perriand and Pierre Jeanneret, the LC11-P Table pied corolle table was in available in two versions. The first, dating from 1934 was for Le Corbusier's own home in Paris, and had a marble top. The second, a year later, for the Maison du Jeune Homme in Brussels, was made of slate. Elegant and eye-catching, the LC11-P Table pied corolle features a frame with large, round, stable feet in cast iron frame, and slender uprights. The natural walnut table-top sits firmly on this sturdy structure. The table's sculptural impact has made this piece iconic, highly prized as well as extremely versatile, a key player in settings classic or modern.

FRA

Le modèle a été conçu par Le Corbusier, Charlotte Perriand et Pierre Jeanneret en deux exemplaires. Le premier, conçu en 1934 pour l'appartement parisien du Corbusier, avait le plateau en marbre, tandis que le second, réalisé en 1935 pour la Maison du Jeune Homme à Bruxelles, avait le plateau en ardoise. La table élégante et imposante est définie par un piétement en fonte grise avec des pieds circulaires, larges et stables, et des montants élancés. Sur cette structure porteuse repose avec une grande stabilité le plateau massif en noyer naturel. L'impact sculptural en fait un meuble emblématique de grande valeur et polyvalence, facile à interpréter dans des décors aussi bien classiques que modernes.