

## Orcus

Konstantin Grcic, 1993

# ClassiCon

Classic Contemporary Design



Im Zeitalter gigantischer Management-Schreibtische ist ein Sekretär ein bewusstes Bekenntnis zu mehr Individualität. Konstantin Grcic hat diesen Aspekt bei Orcus souverän in Szene gesetzt. Die zurückhaltende, fast spröde Linienführung vermittelt eine kontemplative Ruhe. Die Schreibplatte aus Leder ist ein sinnliches Vergnügen für Auge und Hand. Auf Platz für Stromzuführungen für Licht oder PC wurde ebenfalls geachtet.

À l'époque des bureaux gigantesques pour managers un secrétaire est une déclaration d'individualisme. Konstantin Grcic a souverainement mis en scène cet aspect dans Orcus. Le retenu presque sec du tracé de ligne traduit un calme contemplatif. Le sous-main en cuir est un plaisir sensuel pour le regard et au toucher. Néanmoins l'arrivée du courant pour la lumière et pour l'ordinateur a été prévue.

In this day and age when managers have gigantic desks, a secretary desk is a conscious declaration of individuality. Konstantin Grcic employed this aspect masterfully when designing Orcus. The reserved, almost demure lines convey a contemplative peacefulness. The writing surface of leather is a sensual pleasure for hand and eye. Nevertheless allowances have been made for electric cables for lamp or a PC.

En una época en que gustan los grandes escritorios, un secretario es una declaración consciente de individualidad. Konstantin Grcic ha conseguido con Orcus mostrar a la perfección este aspecto. Las líneas contenidas y algo duras transmiten una tranquilidad contemplativa. La superficie de trabajo, en cuero, es un placer sensual para la vista y el tacto. Hay un lugar reservado para una toma de corriente a la que enganchar una lámpara o un ordenador.

# Orcus

Konstantin Grcic, 1993

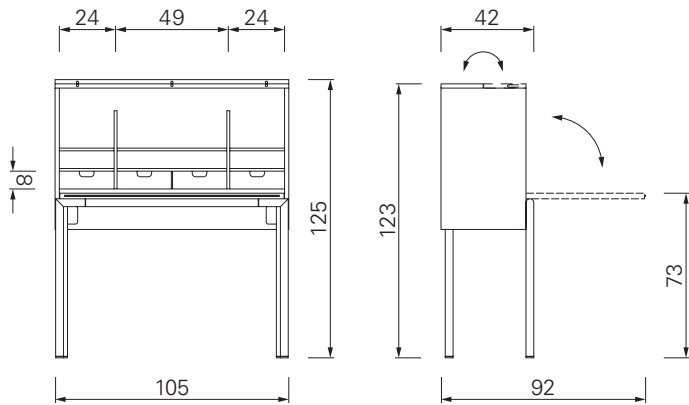

Gestell aus verchromtem Stahlrohr. Abschließbarer Korpus aus MDF echtholzverleimt oder hochglanzlackiert. Arbeitsfläche ausklappbar mit Lederauflage. Vier Schubladen inklusive Geheimfach. Kabeldurchlass. Details und Farbauswahl siehe Preisliste.

Base of chromium-plated steel tubing. Lockable body in MDF, real-wood veneered or high-gloss lacquered finish. Fold-out worktop with bend leather desk pad. Four drawers including a secret compartment. Details and colours see price list.

Piètement en tube d'acier chromé. Corps verrouillable en MDF plaqué bois véritable ou laqué brillant. Surface de travail en abattant, revêtue cuir. Quatre tiroirs, y compris compartiment secret. Passage pour câble. Détails et choix des couleurs, voir la liste de prix.

Estructura de tubo de acero cromado. Cuerpo cerrable de MDF con chapa de madera auténtica o en laca de brillo intenso. Superficie de trabajo plegable con tapa de cuero. Cuatro cajones, con compartimento secreto. Apertura para paso de cables. Para más detalles y colores, ver lista de precios.



Nussbaum  
Walnut



Weiß hochglanzlackiert  
White high-gloss lacquer

# Konstantin Grcic



MARS 2003



VENUS 2006



PALLAS 2003